

Panel- / Leitungsdruckregler M52-6

spectrolab



Leitungsdruckregler LM52-6



Beispiel: PM52 Tafelaufbau

Produktmerkmale

- Einstufiger Membran-Leitungsdruckregler oder für Panel-Montage (Tafelein- und Tafelaufbau) mit Vordruckausgleich und Schwingungsbremse
- Für nicht korrosive Gase und Gasgemische bis Qualität 6.0
- 6 Ports für flexible und individuelle Auswahl der Anschlüsse
- Sehr hohe Regelgenauigkeit
- Ganzmetallische Abdichtung nach außen
- Zentralfilter
- Zugelassen für Sauerstoffeinsatz
- Design im Labor-Look
- ECD-tauglich
- Evakuierbar

Technische Daten

Vordruck P_1	max. 300 bar
Max. Hinterdruck P_2	1,5 / 4 / 10 / 20 bar
Werkstoffe	
Gehäuse:	Messing verchromt
Membrane:	Hastelloy C276
Sitzdichtung:	PA
Elastomere:	FPM, EPDM
Filter:	Edelstahl 1.4404
Ein- / Ausgänge	1/4"-NPT innen
Betriebstemperatur	-20°C bis +60°C
Leckrate (nach außen):	$\leq 10^{-8}$ mbar l/s He
(über den Sitz):	$\leq 10^{-6}$ mbar l/s He
C_v-Wert	0,16
Gewicht	1,1 kg

Durchflusskennlinien M52

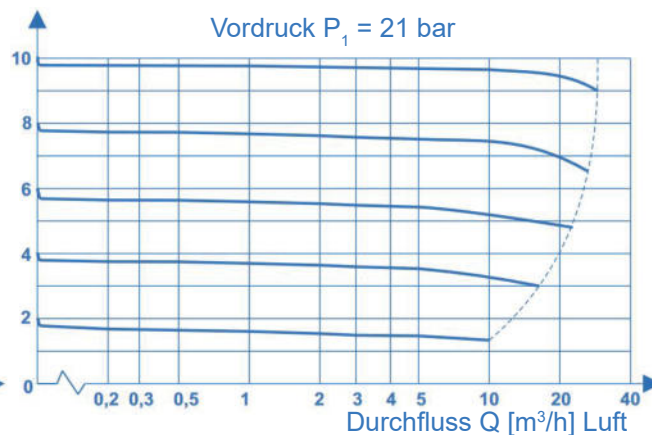
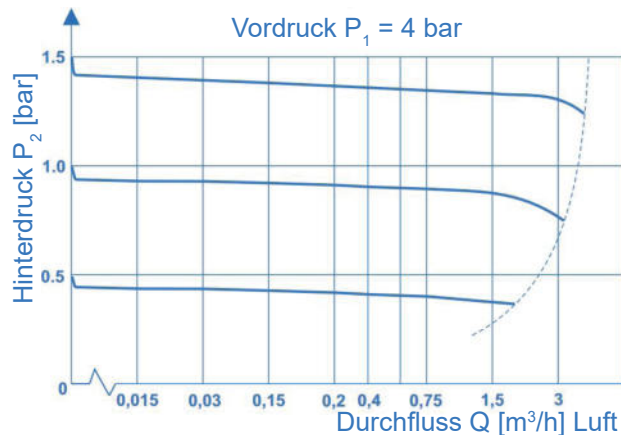

Panel- / Leitungsdruckregler M52-6 spectrolab

Abmessungen M52-6

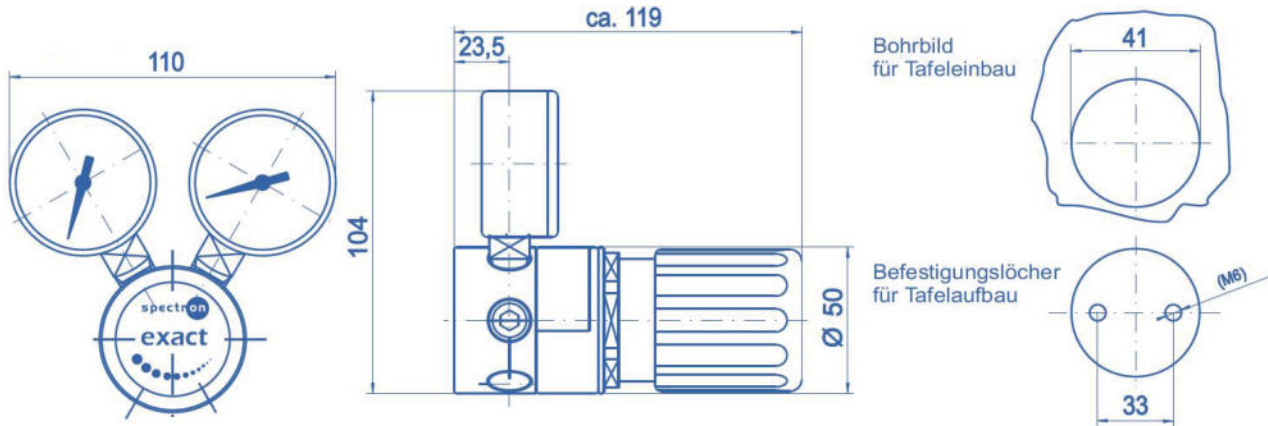

Bestellangaben:

Druckregler M52-6

Ein- / Ausgänge

- CM 1/4 1/8" / 1/4" / 1/2"-Klemmring (Messing)
- CM 6 3 / 6 / 8 / 10 / 12 mm - Klemmring (Messing)
- CE 1/4 1/8" / 1/4" / 1/2"-Klemmring (Edelstahl)
- CE 6 3 / 6 / 8 / 10 / 12 mm - Klemmring (Edelstahl)
- B Blindstopfen
- A Abblaseventil - 1/4"-NPT Innengewinde ($P_2 \leq 100$ bar)
- K Kontaktmanometer
- M Manometer
- 0 1/4"-NPT Innengewinde

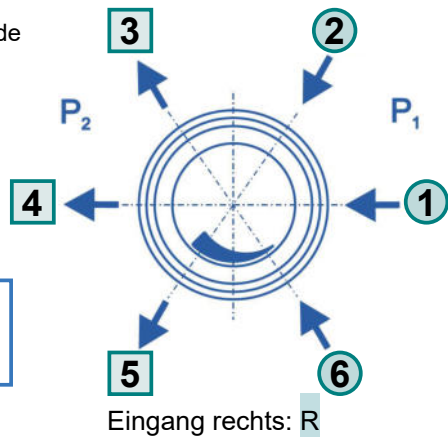
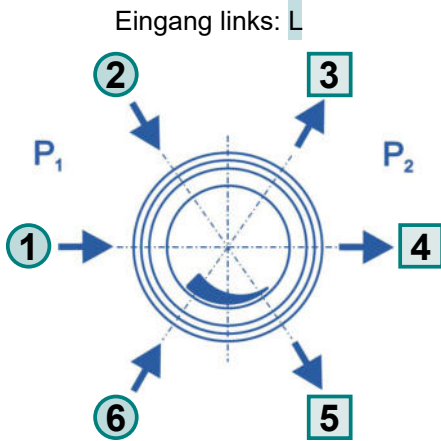

Individuelle Auswahl der Anschlüsse

LM52 - L - 300 - 20 - 1 - 2 - 3 - 4 - 5 - 6 - H2

Typ

- L Leitungsdruckregler
- P Panel-Druckregler

Eingang

- L links
- R rechts

Vordruckbereich P_1

- 100 max. 100 bar
- 200 max. 200 bar
- 300 max. 300 bar

Hinterdruckbereich P_2

- 1,5 max. 1,5 bar
- 4 max. 4 bar
- 10 max. 10 bar
- 20 max. 20 bar

Gasart

Bitte bei der Bestellung Gasart angeben!

Für Vordrücke bis 50 bar und Hinterdrücke von max. 1,5 oder 4 bar bitte M51 auswählen.