

- 8.6 Ogólne warunki transportu i przechowywania
 Transport i przechowywanie: -30C do 60C
 Warunki atmosferyczne: względna wilgotność powietrza 50 % przy 40C
 90 % przy 20C
- Otoczenie: powietrze otaczające powinno być wolne od nadmiernej ilości kurzu, kwasów, gazów żrących lub substancji takich jak np. dym, para, opary oleju itp.
- Uwaga: należy unikać stosowania stacji rozprężania w trudnych warunkach pogodowych, w szczególności na wybrzeżu morskim lub na pokładzie statku, ponieważ wahaniami i uderzeniami wpływają ujemnie na niezawodne funkcjonowanie urządzenia.
- Warunki odbiegające od podanych norm mogą zostać uzgodnione pomiędzy producentem i użytkownikiem.

9. Naprawy

- 9.1 Naprawy mogą być przeprowadzane tylko przez wykwalifikowany personel w serwisach autoryzowanych przez Messer Cutting & Welding.
- 9.2 Tylko zastosowanie oryginalnych części zamiennych zapewnia właściwe funkcjonowanie i bezpieczeństwo.
- 9.3 W przypadku napraw lub zmian dokonanych na własną rękę przez użytkownika lub osoby trzecie bez zgody producenta zniesiona zostaje gwarancja na powstałe w ten sposób skutki.
- 9.4 Po każdej naprawie stacja rozprężania musi przejść gruntowną kontrolę.

obsługa Instrukcja obsługi Stacja rozprężania BU13 1x1, 1x2, 2x1, 2x2

spectrotec

Spis treści

	strona
1 Zastosowanie	1
1.1 Zastosowanie zgodne z przeznaczeniem	1
1.2 Zastosowanie niezgodne z przeznaczeniem	2
1.3 Dane techniczne	2
1.4 Oznakowanie	2
2. Wskazówki dotyczące bezpieczeństwa	3
3. Wersje i wymiary	5
4. Montaż	7
5. Uruchomienie	7
6. Wymiana butli	8
7. Stan spoczynku	8
8. Wskazówki dotyczące eksploatacji konserwacji i przechowywania	8
9. Naprawy	9

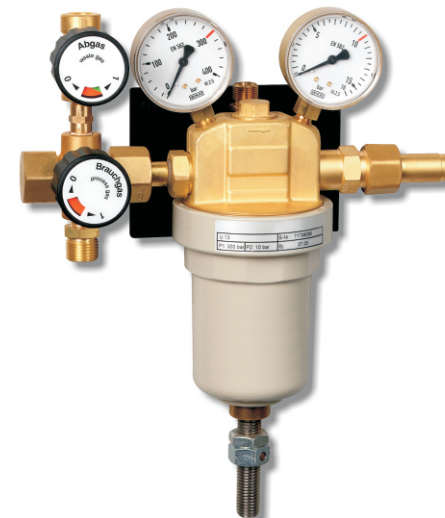

Rys. 1 Stacja rozprężania BU13 1x1

1. Zastosowanie

1.2 Zastosowanie zgodne z przeznaczeniem

Stacja rozprężania przeznaczona jest do sprężonego gazu uwalnianego pod ciśnieniem, w celu zredukowania jego aktualnego wysokiego ciśnienia w butlach gazowych lub w wiązkach butli gazowych do możliwie stałego ciśnienia wyjściowego.



Armatury mogą być stosowane w warunkach zewnętrznych, ponieważ nie posiadają własnego potencjalnego źródła zapłonu (ocena niebezpieczeństwa zapłonu zgodnie z normą DIN EN 13463-1).

1.2 Zastosowanie niezgodne z przeznaczeniem



Stacja nie może być stosowana w przypadku gazów w ciekłym stanie skupienia



Nie używać nieodpowiednich rodzajów gazów ani gazów żrących.



Stacja rozprężania nie może być używana w temperaturach otoczenia poniżej -30C i powyżej +60C.

Korzystanie ze stacji rozprężania wymaga przestrzegania niniejszej instrukcji obsługi, a w szczególności wskazówek dotyczących bezpieczeństwa.

1.3. Dane techniczne

SPECTROTEC	BU13
Ciśnienie wstępne PV:	max. 300 bar
Ciśnienie wyjściowe PH: (w zależności od typu regulacja do)	35 bar
Materiały:	
Obudowa i obudowa sprężyny	mosiądz
Membrana:	EPDM
Stożek zaworu:	PA 11
Płyta montażowa:	stal nierdzewna
Przylączy stacji:	wejście: G 1/2" Ausgang: G 3/4"

Stacja rozprężania odpowiada najnowszej normie DIN/EN/ISO 7291. Niniejsza norma znajduje także odpowiednie zastosowanie dla modeli specjalnych.

1.4. Oznakowanie

Na głównej płycie stacji rozprężania znajduje się tabliczka znamionowa (poz.2) z danymi: mit Angaben über:

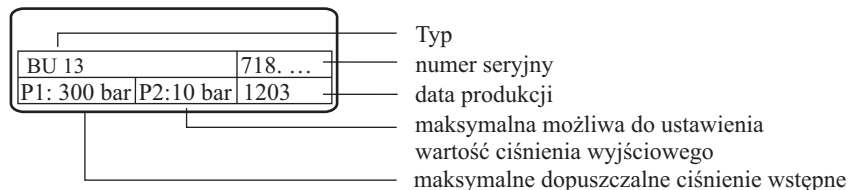

Plakietka kontrolna

Wszystkie stacje rozprężania BU13 zostały przed dostawą poddane testowi na 100%ową szczelność i funkcjonalność. W celu potwierdzenia kontroli w tylnej części każdej stacji przyklejono plakietkę kontrolną na płycie montażowej.

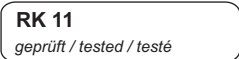

- 5.7 Wkręcić wałek nastawczy regulatora ciśnienia aż do osiągnięcia wybranego ciśnienia wyjściowego.
Sprawdzić wszystkie połączenia pod względem szczelności.
Powoli otwierać zawór odcinający ciśnienia wyjściowego napełniać kolejne przewody bez wahań ciśnienia. Ciśnienie wychodzące korygować według zapotrzebowania za pomocą wałka nastawczego.

6. Wymiana butli

- 6.1 Zamknąć zawór (zawory) butli.
- 6.2 Zamknąć zawór (zawory) (poz. 2) gazu użytkowego.
- 6.3 Zamknąć główny zawór odcinający (poz. 4).
- 6.4 Otworzyć i zamknąć zawór wydechowy (poz. 3) (redukcja ciśnienia systemu).
- 6.5 Zmienić butlę gazową (butle gazowe).
- 6.6 Powoli otwierać zawór (zawory) butli gazowej.
- 6.7 Powoli otwierać główny zawór odcinający (poz. 4).

7. Stan spoczynku

- 7.1 Zamknąć wszystkie zawory butli gazowych. Zamknąć wszystkie zawory
- 7.2 Odciążyć regulator ciśnienia przez odkręcenie pokrętki nastawczego (manometry ciśnienia wstępnego i wyjściowego wskazują 0 bar).
- 7.3 Zamknąć zawór odcinający niskiego ciśnienia (opcjonalnie).
- 7.4 Odprowadzić ciśnienie zaworem wydechowym (poz. 3)
- 7.5 Przy ponownym uruchomieniu postępować zgodnie z pkt.5..

8. Wskazówki dotyczące eksploatacji, konserwacji i przechowywania

- 8.1 Stacje rozprężania należy zawsze chronić przed uszkodzeniami (kontrola wzrokowa w regularnych odstępach czasowych)
- 8.2 Nie wolno zmieniać ustawienia zaworu wydechowego na regulatorze ciśnienia!
- 8.3 Należy zwrócić uwagę na nienaganny stan uszczelek, uszczelnianych powierzchni oraz manometru.
- 8.4 W razie awarii np. wzrost ciśnienia wyjściowego przy poborze = 0, w razie nieszczelności i wydostawania się medium do atmosfery, wadliwego manometru lub zadziałaniu zaworu wydechowego odłączyć regulator ciśnienia, natychmiast zamknąć zawory butli gazowych.
- 8.5 Przed demontażem regulatorów ciśnienia należy zwrócić uwagę, czy wszystkie manometry wskazują zero.

4. Montaż

4.1 Stacja rozprężania

- 4.1.1 Montaż może być przeprowadzany jedynie przez kompetentne osoby, przeszkolone w wymaganym zakresie i poinstruowane w zakresie technik bezpieczeństwa. Instruktaże należy powtarzać w wyznaczonych odstępach czasu.
- 4.1.2 Wszystkie elementy stacji rozprężania zostały przed dostawą poddane testowi na 100%-ową szczelność i funkcjonalność. Wszystkie otwory są zamknięte. Niezbędne uszczelki i oznaczenia są częścią składową dostawy. O ile to możliwe dostawa następuje w stanie gotowym do zamontowania.
- 4.1.3 Płytę główną i uchwyty butli przymocować do ściany za pomocą dołączonych śrub.
- 4.1.4 Butlę należy ustawić przed uchwytem i przymocować za pomocą łańcucha lub pasa zabezpieczającego.
- 4.1.5 Należy sprawdzić, czy przyłącza zaworów butli gazowej, względnie gwint, przyłącze węża oraz uszczelki nie mają uszkodzeń (ewentualnie krótko przedmuchać). W razie uszkodzeń wąż nie może zostać podłączony.
- 4.1.6 Zawór odcinający pomiędzy regulatorem ciśnienia i stacją rozprężania jest konieczny, gdy nie ma innej możliwości odcięcia przewodu lub też stacja znajduje się większej odległości. Odstęp pomiędzy regulatorem ciśnienia a zaworem odcinającym powinien wynosić min. 20 x DN (wewnętrzna średnica przewodu rurowego).
- 4.1.7 Wyjście regulatora ciśnienia połączyć z głównym zaworem odcinającym system przewodów rurowych (nie jest objęty zakresem dostawy).
- 4.1.8 Zawór wydechowy i złącze wyjściowe zaworu wydmuchowego na regulatorze ciśnienia baterii gazu połączyć z przewodem wydmuchowym. Należy zapewnić bezpieczne odprowadzanie gazu.

5. Uruchomienie

- 5.1 Należy sprawdzić, czy dana stacja jest oznaczona odpowiednio dla danego rodzaju gazu.
- 5.2 W przypadku gazów palnych przed uruchomieniem urządzenie musi zostać oczyszczone, a wszystkie ruchome połączenia sprawdzone pod względem szczelności.
- 5.3 Powoli otwierać zawór (zawory) butli.
- 5.4 Odkręcić do oporu wałek nastawczy regulatora ciśnienia (poz. 1) przy zamkniętych zaworach odcinających ciśnienia wstępnego i wyjściowego, następnie przykręcić go do połowy.
- 5.5 Otworzyć główny zawór odcinający (poz. 4)
- 5.6 Otworzyć delikatnie zawór(zawory) gazu użytkowego (poz. 2) (w przypadku krótkiej „drogi napełniania” o ułamek obrotu), tak aby ciśnienie wstępne na regulatorze ciśnienia osiągało powoli wartość maksymalną, a ciśnienie wyjściowe wzrosło do ok. połowy wartości maksymalnej. Po zakończeniu procesu napełniania całkowicie otworzyć zawory odcinające ciśnienia wstępnego.

2. Wskazówki dotyczące bezpieczeństwa

- 2.1 Wszystkie informacje oznaczone czerwonym trójkątem z wykrzyknikiem należy traktować jako specjalne wskazówki dotyczące bezpieczeństwa.
- 2.2 Niniejsza stacja odpowiada aktualnemu stanowi techniki oraz obowiązującym zasadom technicznym, jak również wymogom istniejących norm i przepisów.
- 2.3 Bez zgody producenta nie można dokonywać żadnych zmian i przeróbek stacji rozprężania.
- 2.4 Nieodpowiednie obchodzenie się z urządzeniem, jak również zastosowanie niezgodne z przeznaczeniem mogą stanowić zagrożenie dla użytkownika i osób trzecich oraz prowadzić do uszkodzenia urządzenia.
- 2.5 Obowiązujące przepisy
 - 2.5.1 Przepisy o zapobieganiu wypadkom
 - Przepisy związków zawodowych BGV1 „Przepisy ogólne”
 - Przepisy związków zawodowych BGV4 „Urządzenia elektryczne i środki zakładowe”
 - Przepisy związków zawodowych BGV D1 „Spawanie, cięcie i pokrewne procesy technologiczne”
 - Przepisy związków zawodowych BGV D34 „Gaz płynny”
 - Przepisy związków zawodowych BGV B6 „Gazy”
 - Przepisy związków zawodowych BGV B7 „Tlen”
 - 2.5.2 Ustawy, rozporządzenia, zasady techniczne
 - ustawy o technicznym wyposażeniu stanowiska pracy (ustawa o bezpieczeństwie urządzeń, FTA) z ogólnymi przepisami administracyjnymi, jak również wykaz A i B do Ustawy o technicznych środkach pracy GtA.
 - rozporządzenie o zbiornikach ciśnieniowych, zbiornikach gazu pod ciśnieniem i urządzeniach wypełniających (rozporządzenie o zbiornikach ciśnieniowych) oraz ogólne przepisy administracyjne jak również załączniki do rozporządzenia o zbiornikach ciśnieniowych.
 - zasady techniczne dot. obchodzenia się z gazami pod ciśnieniem TRG, w szczególności TRG 280
 - zasady techniczne dotyczące przewodów rurowych TRR, w szczególności TRR 100
 - rozporządzenie dotyczące urządzeń elektrycznych usytuowanych w pomieszczeniach zagrożonych eksplozją (ElexV).
 - ustawienie urządzeń elektrycznych w obszarach zagrożonych eksplozją VDE 0170/ DIN 57 165
 - wyposażenie stanowiska pracy w urządzenia elektryczne w obszarach zagrożonych eksplozją VDE 0170/DIN 57 165
 - instalacja odgromowa VDE 0185/DIN 57 185
 - regulacje dotyczące włączania przewodów rurowych do środków ochronnych urządzeń energetycznych o napięciu znamionowym do 1000 V, VDE 0190
 - 2.5.3 Instrukcje i wytyczne
 - wytyczne dotyczące unikania zagrożenia zapłonem wskutek naładowania elektrostatycznego
 - dyrektywa dotyczące urządzeń ciśnieniowych 93/23/WE artykuł 3, ustęp 3**
 - wytyczne dla laboratoriów ZH1/119
 - instrukcje obchodzenia się z butlami z gazem pod ciśnieniem (DVS 0210)
 - karta charakterystyki substancji niebezpiecznych dla każdego rodzaju gazu
- 2.6 **Nie oliwić i nie smarować** żadnych części wchodzących w kontakt z tlenem.
Niebezpieczeństwo pożaru lub wybuchu!
- 2.7 Palenie papierosów lub używanie otwartego ognia (np. palenie świec) w pobliżu miejsca, gdzie obywają się napełnianie gazem są surowo zabronione!
Niebezpieczeństwo pożaru lub wybuchu!
- 2.8 Zawór butli gazowej należy zawsze otwierać powoli!
- 2.9 Tylko dla gazów, których oznakowanie jest umieszczone na stacji rozprężania (patrz punkt 1.4 oznakowanie)
- 2.10 Nie używać w temperaturze otoczenia poniżej -30C i powyżej +60C.
- 2.11 Chronić butle gazowe przed przewróceniem się.



3. Rodzaje i wymiary

Rys.1 Stacja rozprężania U13 1x1
Dla 1 butli gazowej / wiązki

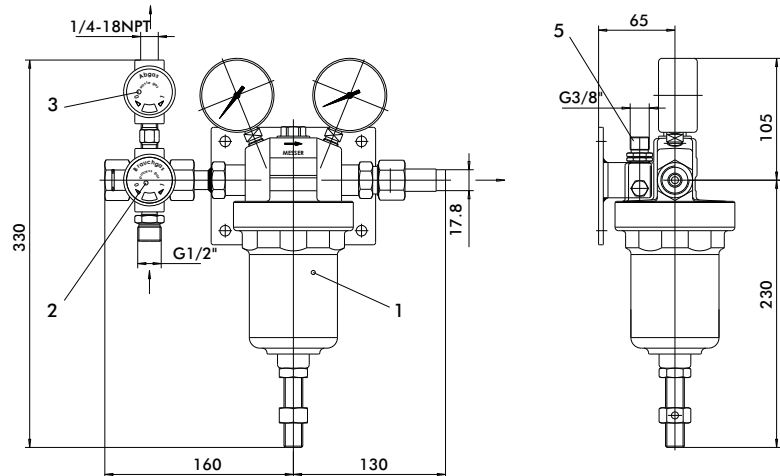

poz. 1: Regulator ciśnienia U13
poz. 2: Zawór gazu użytkowego
poz. 3: Zawór wydechowy
poz. 5: Zawór wydmuchowy

Rys.2 Stacja rozprężania U13 1x2
Dla 2 butli gazowych / wiązek

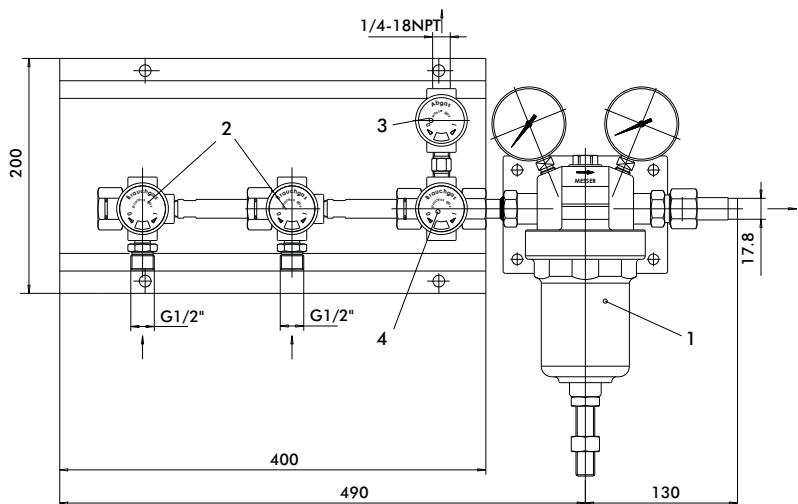

poz. 1: Regulator ciśnienia U13
poz. 2: Zawór gazu użytkowego
poz. 3: Zawór wydechowy
poz. 4: Główny zawór odcinający

Rys.3 Przelicznik manualny
Stacja rozprężania U13 2x1
Dla 2 butli gazowych / wiązek

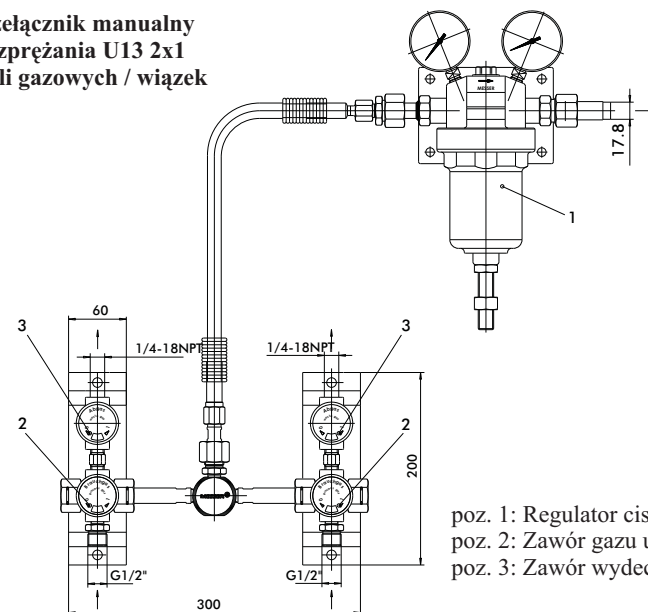

poz. 1: Regulator ciśnienia U13
poz. 2: Zawór gazu użytkowego
poz. 3: Zawór wydechowy

Rys.4 Przelicznik manualny
Stacja rozprężania U13 2x2
Dla 4 butli gazowych / wiązek

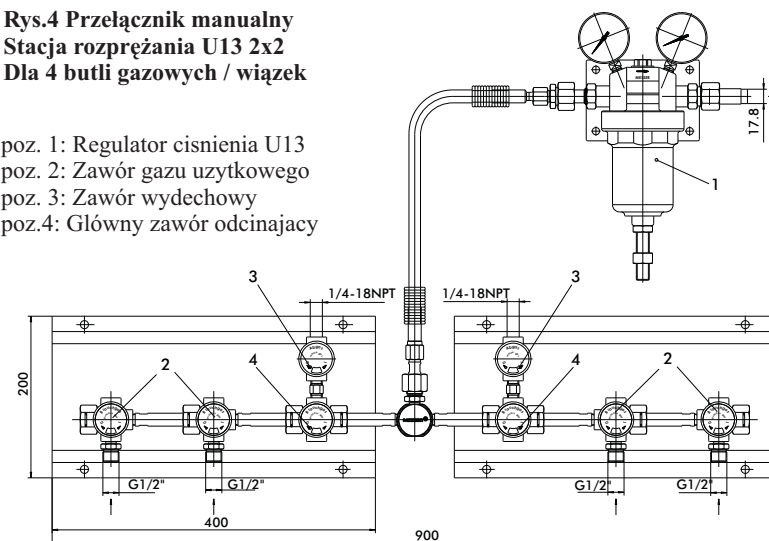

poz. 1: Regulator ciśnienia U13
poz. 2: Zawór gazu użytkowego
poz. 3: Zawór wydechowy
poz.4: Główny zawór odcinający